



ประกาศเทศบาลตำบลอ่าวขนอม

เรื่อง สอบราคาจ้างโครงการติดตั้งสัญญาณไฟกระพริบพลังงานแสงอาทิตย์ จำนวน ๖ ชุด

ด้วยเทศบาลตำบลอ่าวขนอม มีความประสงค์จะสอบราคาจ้างโครงการติดตั้งสัญญาณไฟกระพริบพลังงานแสงอาทิตย์ จำนวน ๖ ชุด มีรายละเอียดดังต่อไปนี้

- ไฟกระพริบพลังงานแสงอาทิตย์ ขนาด ๓๐๐ มิลลิเมตร หลอด LED ไม่น้อยกว่า ๑๒๐ หลอด
- แบตเตอรี่ไม่น้อยกว่า ๑๒ v ๑๒ Ah
- แผงโซลาร์ไม่ต่ำกว่า ๑๐ W
- ขนาดเสาไฟเส้นผ่าศูนย์กลางขนาด ๔ นิ้ว ยาว ๓ เมตร ขนาดไม่น้อยกว่า ๓ มิลลิเมตร
- ตามมาตรฐานกรมทางหลวง

พร้อมแบบแปลนเทศบาลตำบลอ่าวขนอมกำหนด และติดตั้งป้ายโครงการตามแบบเทศบาลตำบลอ่าวขนอมกำหนด

ราคากลางของงานก่อสร้างในการสอบราคาครั้งนี้ เป็นเงินทั้งสิ้น ๑๕๒,๕๐๐.-บาท
(หนึ่งแสนห้าหมื่นสองพันห้าร้อยบาทถ้วน)

ผู้มีสิทธิเสนอราคา มีคุณสมบัติดังนี้

๑. เป็นผู้มีอาชีพรับจ้างที่สอบราคาดังกล่าว ซึ่งมีผลงานก่อสร้างประเภทเดียวกัน สัญญาเดียว ในวงเงินไม่น้อยกว่า ๗๖,๒๕๐.-บาท (เจ็ดหมื่นหกพันสองร้อยห้าสิบบาทถ้วน)
๒. ไม่เป็นผู้กระบุชื่อไว้ในบัญชีรายชื่อทีมงานของทางราชการ หรือหน่วยงานราชการส่วนท้องถิ่น และได้แจ้งเวียนชื่อแล้ว หรือไม่เป็นผู้ที่ได้รับผลของการสั่งให้นิติบุคคลหรือบุคคลอื่นเป็นผู้ทีมงานตามระเบียบของทางราชการ
๓. ไม่เป็นผู้ได้รับเอกสิทธิ์หรือความคุ้มกันซึ่งอาจปฏิเสธไม่ยอมขึ้นศาลไทย เว้นแต่รัฐบาลของผู้เสนอราคาได้มีคำสั่งให้สละสิทธิ์ความคุ้มกันเช่นนั้น
๔. ไม่เป็นผู้มีผลประโยชน์ร่วมกันกับผู้เสนอราคารายอื่นที่เข้าเสนอราคาให้แก่เทศบาลตำบลอ่าวขนอม ณ วันประกาศสอบราคา หรือไม่เป็นผู้กระทำการอันเป็นการขัดขวางการแข่งขันราคาอย่างเป็นธรรมในการสอบราคาจ้างครั้งนี้
๕. บุคคลหรือนิติบุคคลที่จะเข้าเป็นคู่สัญญาต้องไม่อยู่ในฐานะเป็นผู้ไม่แสดงบัญชีรายรับรายจ่ายหรือแสดงบัญชีรายรับรายจ่ายไม่ถูกต้องครบถ้วนในสาระสำคัญ

๖. บุคคลหรือนิติบุคคลที่จะเข้าเป็นคู่สัญญากับหน่วยงานของรัฐซึ่งได้ดำเนินการจัดซื้อจัดจ้างด้วยระบบอิเล็กทรอนิกส์ (e-Government Procurement : e-GP) ต้องลงทะเบียนในระบบอิเล็กทรอนิกส์ของกรมบัญชีกลางที่เว็บไซต์ศูนย์ข้อมูลจัดซื้อจัดจ้างภาครัฐ หรือนำหลักฐานการลงทะเบียนในระบบ e-GP มาแสดงในวันซื้อเอกสารสอบราคาจ้างด้วย

๗. ผู้ประสงค์จะเสนอราคาคู่สัญญาต้องรับและจ่ายเงินผ่านบัญชีธนาคาร เว้นแต่การจ่ายเงินแต่ละครั้ง ซึ่งมีมูลค่า ไม่เกิน สามหมื่นบาทคู่สัญญาอาจจ่ายเป็นเงินสดก็ได้

กำหนดดูสถานที่ก่อสร้างพร้อมรับฟังคำชี้แจงรายละเอียดเพิ่มเติม ในวันที่ ๗ ตุลาคม ๒๕๕๘ ระหว่างเวลา ๑๐.๐๐ น. ถึง ๑๑.๐๐ น. โดยพร้อมกัน ณ เทศบาลตำบลอ่าวขนอม และกำหนดฟังคำชี้แจงรายละเอียดเพิ่มเติมในวันเดียวกัน เวลา ๑๑.๐๐ น. ณ เทศบาลตำบลอ่าวขนอม ผู้ไม่มาดูสถานที่ถือว่าได้รับทราบรายละเอียดต่างๆ ดีแล้วเมื่อมีอุปสรรคและปัญหาจะนำมาอ้างให้พ้นความผิดต่อเทศบาลตำบลอ่าวขนอม ไม่ได้

กำหนดยื่นของสอบราคา ณ สถานที่ในวันและเวลาดังนี้

ยื่นของสอบราคา ณ งานทะเบียนทรัพย์สินและพัสดุ กองคลัง เทศบาลตำบลอ่าวขนอม ตั้งแต่วันที่ ๒๓ กันยายน ๒๕๕๘ ถึงวันที่ ๖ ตุลาคม ๒๕๕๘ ระหว่างเวลา ๐๘.๓๐ น. ถึง ๑๖.๓๐ น. **หรือยื่นของสอบราคา** ณ ศูนย์รวมข้อมูลข่าวสารการจัดซื้อจัดจ้างขององค์กรปกครองส่วนท้องถิ่น ระดับอำเภอ ณ ที่ว่าการอำเภอขนอม (ชั้น ๒) ห้องห้องถิ่นอำเภอ ในวันที่ ๘ ตุลาคม ๒๕๕๘ ระหว่างเวลา ๐๘.๓๐ น. ถึง ๑๖.๓๐ น.

กำหนดเปิดซองใบเสนอราคา ในวันที่ ๙ ตุลาคม ๒๕๕๘ ตั้งแต่เวลา ๑๐.๐๐ น. เป็นต้นไป ณ ศูนย์รวมข้อมูลข่าวสารการจัดซื้อจัดจ้างขององค์กรปกครองส่วนท้องถิ่น ระดับอำเภอ ณ ที่ว่าการอำเภอขนอม (ชั้น ๒) ห้องห้องถิ่นอำเภอ

ผู้สนใจติดต่อขอซื้อเอกสารสอบราคาได้ ในราคา ชุดละ ๑,๐๐๐.- บาท (หนึ่งพันบาทถ้วน) ได้ที่ฝ่ายทะเบียนทรัพย์สินและพัสดุ กองคลัง เทศบาลตำบลอ่าวขนอม ระหว่างวันที่ ๒๓ กันยายน ๒๕๕๘ ถึงวันที่ ๖ ตุลาคม ๒๕๕๘ ดูรายละเอียดในเว็บไซต์ <http://www.khanom.go.th> หรือสอบถามทางโทรศัพท์ หมายเลข ๐๗๕-๕๒๘-๔๓๒ ในวันและเวลาราชการ

ประกาศ ณ วันที่ ๒๓ กันยายน พ.ศ. ๒๕๕๘

(ลงชื่อ)



นายกเทศมนตรีตำบลอ่าวขนอม

เอกสารสอบราคาจ้าง เลขที่ ๒๑/๒๕๕๘

เรื่อง สอบราคาจ้างโครงการติดตั้งสัญญาณไฟกระพริบพลังงานแสงอาทิตย์ จำนวน ๖ ชุด

ตามประกาศเทศบาลตำบลอ่าวขนอม ลงวันที่ ๒๓ กันยายน ๒๕๕๘

เทศบาลตำบลอ่าวขนอม ซึ่งต่อไปนี้เรียกว่า “เทศบาลตำบล” มีความประสงค์ จะสอบราคาจ้างโครงการติดตั้งสัญญาณไฟกระพริบพลังงานแสงอาทิตย์ จำนวน ๖ ชุด มีรายละเอียดดังต่อไปนี้

- ไฟกระพริบพลังงานแสงอาทิตย์ ขนาด ๓๐๐ มิลลิเมตร หลอด LED ไม่น้อยกว่า ๑๒๐ หลอด
- แบตเตอรี่ไม่น้อยกว่า ๑๒ v ๑๒ Ah
- แผงโซลาร์ไม่ต่ำกว่า ๑๐ W
- ขนาดเสาไฟเส้นผ่าศูนย์กลางขนาด ๔ นิ้ว ยาว ๓ เมตร ขนาดไม่น้อยกว่า ๓ มิลลิเมตร
- ตามมาตรฐานกรมทางหลวง

พร้อมแบบแปลนเทศบาลตำบลอ่าวขนอมกำหนด และติดตั้งป้ายโครงการตามแบบเทศบาลตำบลอ่าวขนอมกำหนด

ราคากลางของงานก่อสร้างในการสอบราคาครั้งนี้ เป็นเงินทั้งสิ้น ๑๕๒,๕๐๐.-บาท

(หนึ่งแสนห้าหมื่นสองพันห้าร้อยบาทถ้วน)

โดยมีข้อแนะนำและข้อกำหนด ดังต่อไปนี้

๑. เอกสารแนบท้ายเอกสารสอบราคา

- ๑.๑ รายละเอียดคุณลักษณะเฉพาะ (ไม่มี)
- ๑.๒ แบบใบเสนอราคา
- ๑.๓ แบบสัญญาจ้าง
- ๑.๔ แบบหนังสือคำประกัน (หลักประกันสัญญา)
- ๑.๕
- ๑.๖

๒. คุณสมบัติของผู้เสนอราคา

๒.๑ ผู้เสนอราคาต้องเป็นผู้มีอาชีพพัสดุที่สอบราคาจ้าง และต้องไม่เป็นผู้ถูกแจ้งเวียนชื่อ ผู้ทำงานของทางราชการ รัฐวิสาหกิจ หรือหน่วยบริหารราชการส่วนท้องถิ่น หรือห้ามติดต่อ หรือห้ามเข้าเสนอราคากับเทศบาลตำบล

๒.๒ ผู้เสนอราคาต้องไม่เป็นผู้ได้รับเอกสิทธิ์หรือความคุ้มกัน ซึ่งอาจปฏิเสธไม่ยอม ขึ้นศาลไทย เว้นแต่รัฐบาลของผู้เสนอราคาได้มีคำสั่งให้สละสิทธิและความคุ้มกันเช่นนั้น

๒.๓ ผู้เสนอราคาจะต้องเป็นนิติบุคคลหรือบุคคลธรรมดา มีผลงานก่อสร้างประเภทเดียวกันกับงานที่สอบราคาจ้าง ในวงเงินไม่น้อยกว่า ๗๖,๒๕๐.-บาท (เจ็ดหมื่นหกพันสองร้อยห้าสิบบาทถ้วน) และเป็นผลงานที่เป็นคู่สัญญาโดยตรงกับส่วนราชการหน่วยงานตามกฎหมายว่าด้วยระเบียบบริหารราชการส่วนท้องถิ่นรัฐวิสาหกิจหรือหน่วยงานเอกชนที่เทศบาลตำบล เชื่อถือ

๓. หลักฐานการเสนอราคา

ผู้เสนอราคาจะต้องเสนอเอกสารหลักฐานยื่นมาพร้อมกับซองสอบราคา โดยแยกไว้นอกซอง ใบเสนอราคาเป็น ๒ ส่วน คือ

๓.๑ ส่วนที่ ๑ อย่างน้อยต้องมีเอกสารดังต่อไปนี้

(๑) ในกรณีผู้เสนอราคาเป็นนิติบุคคล

(ก) ห้างหุ้นส่วนสามัญหรือห้างหุ้นส่วนจำกัด ให้ยื่นสำเนาหนังสือรับรองการจดทะเบียนนิติบุคคล บัญชีรายชื่อหุ้นส่วนผู้จัดการ ผู้มีอำนาจควบคุมพร้อมรับรองสำเนาถูกต้อง (อยู่นอกซองใบเสนอราคา)

(ข) บริษัทจำกัดหรือบริษัทมหาชนจำกัด ให้ยื่นสำเนาหนังสือรับรองการจดทะเบียนนิติบุคคล หรือหนังสือบริคณห์สนธิ บัญชีรายชื่อหุ้นส่วนผู้จัดการ ผู้มีอำนาจควบคุม และบัญชีผู้ถือหุ้นรายใหญ่พร้อมรับรองสำเนาถูกต้อง (อยู่นอกซองใบเสนอราคา)

(๒) ในกรณีผู้เสนอราคาเป็นบุคคลธรรมดาหรือคณะบุคคลที่ไม่ใช่นิติบุคคล ให้ยื่นสำเนาบัตรประจำตัวประชาชนของผู้ยื่น สำเนาข้อตกลงที่แสดงถึงการเข้าเป็นหุ้นส่วน (ถ้ามี) สำเนาบัตรประจำตัวประชาชนของผู้เป็นหุ้นส่วนพร้อมรับรองสำเนาถูกต้อง (อยู่นอกซองใบเสนอราคา)

(๓) ในกรณีผู้เสนอราคาเป็นผู้เสนอราคาร่วมกันในฐานะเป็นผู้ร่วมค้าให้ยื่นสำเนาสัญญาของการเข้าร่วมค้า สำเนาบัตรประจำตัวประชาชนของผู้ร่วมค้า และในกรณีที่ผู้เข้าร่วมค้าฝ่ายใดเป็นบุคคลธรรมดาที่มีใช้สัญชาติไทย ก็ให้ยื่นสำเนาหนังสือเดินทางหรือผู้ร่วมค้าฝ่ายใดเป็นนิติบุคคล ให้ยื่นเอกสารตามระบุไว้ใน (๑) (อยู่นอกซองใบเสนอราคา)

(๔) สำเนาใบทะเบียนพาณิชย์ ในกรณีที่ผู้เสนอราคาเป็นบุคคลธรรมดา หรือคณะบุคคลที่ไม่ใช่นิติบุคคล พร้อมรับรองสำเนาถูกต้อง (อยู่นอกซองใบเสนอราคา)

(๕) สำเนาใบภาษีทะเบียนภาษีมูลค่าเพิ่ม (ถ้ามี) พร้อมทั้งรับรองสำเนาถูกต้อง (อยู่นอกซองใบเสนอราคา)

๓.๒ ส่วนที่ ๒ อย่างน้อยต้องมีเอกสารดังต่อไปนี้

(๑) หนังสือมอบอำนาจซึ่งปิดอากรแสตมป์ตามกฎหมาย ในกรณีที่ผู้เสนอราคามอบอำนาจให้บุคคลอื่นลงนามในใบเสนอราคาแทน (อยู่นอกซองใบเสนอราคา)

(๒) บัญชีรายการก่อสร้าง (หรือใบแจ้งปริมาณงาน) ซึ่งจะต้องแสดงรายการวัสดุ อุปกรณ์ ค่าแรงงาน ภาษีประเภทต่าง ๆ รวมทั้งกำไรไว้ด้วย (อยู่ในซองใบเสนอราคา)

(๓) บัญชีรายการเอกสารทั้งหมดที่ยื่นพร้อมกับซองใบเสนอราคา

๔. การยื่นของสอบราคา

๔.๑ ผู้เสนอราคาต้องยื่นเสนอราคาตามแบบที่กำหนดไว้ในเอกสารสอบราคานี้ โดยไม่มีเงื่อนไขใด ๆ ทั้งสิ้น และจะต้องกรอกข้อความให้ถูกต้องครบถ้วน ลงลายมือชื่อของผู้เสนอราคาให้ชัดเจน จำนวนเงินที่เสนอจะต้องระบุตรงกันทั้งตัวเลขและตัวอักษรโดยไม่มีการชดเชย หรือแก้ไข หากมีการชดเชย ต่อเติม แก้ไข เปลี่ยนแปลง จะต้องลงลายมือชื่อผู้เสนอราคา พร้อมประทับตรา (ถ้ามี) กำกับไว้ด้วยทุกแห่ง

๔.๒ ผู้เสนอราคาจะต้องกรอกปริมาณวัสดุและราคาในใบบัญชีรายการก่อสร้างให้ครบถ้วน ในการเสนอราคา ให้เสนอราคาเป็นเงินบาท และเสนอราคาเพียงราคาเดียว โดยเสนอราคารวมและหรือราคาต่อหน่วย และหรือต่อรายการ ตามเงื่อนไขที่ระบุไว้ท้ายใบเสนอราคาให้ถูกต้อง ทั้งนี้ ราคารวมที่เสนอจะต้องตรงกันทั้งตัวเลข และตัวหนังสือ ถ้าตัวเลขและตัวหนังสือไม่ตรงกันให้ถือตัวหนังสือเป็นสำคัญ โดยคิดราคารวมทั้งสิ้นซึ่งรวมภาษีมูลค่าเพิ่มและภาษีอากรอื่น ค่าขนส่ง ค่าจดทะเบียน และค่าใช้จ่ายอื่น ๆ ทั้งปวง ราคาที่เสนอ จะต้องเสนอยื่นราคาก่อสร้าง ไม่น้อยกว่า ๑๕๐ วัน

๔.๓ ผู้เสนอราคาจะต้องเสนอกำหนดเวลาดำเนินการ ไม่เกิน ๙๐ วัน นับถัดจากวันลงนาม ในสัญญาจ้าง หรือวันที่ได้รับเป็นหนังสือแจ้งจากเทศบาลตำบลให้เริ่มทำงาน

๔.๔ ก่อนยื่นซองสอบราคา ผู้เสนอราคาควรตรวจดูร่างสัญญาแบบรูปและรายละเอียด ฯลฯ ให้ถี่ถ้วน และเข้าใจเอกสารสอบราคาทั้งหมดเสียก่อนที่จะตกลงยื่นซองสอบราคาตามเงื่อนไขในเอกสารสอบราคา

๔.๕ ผู้เสนอราคาจะต้องยื่นซองสอบราคาที่เป็นฉบับของเรียบร้อย จำนวนซองถึงประธาน คณะกรรมการเปิดซองสอบราคา โดยระบุไว้ที่หน้าซองว่า **“ใบเสนอราคาตามเอกสารสอบราคาเลขที่ ๒๑/๒๕๕๘”** ยื่นต่อ เจ้าหน้าที่พัสดุ กองคลัง เทศบาลตำบลอ่าวขนอม ณ วันที่ ๒๓ กันยายน ๒๕๕๘ ถึงวันที่ ๖ ตุลาคม ๒๕๕๘ หรือยื่น ณ ศูนย์รวมข้อมูลข่าวสารการจัดซื้อจัดจ้างขององค์การปกครองส่วนท้องถิ่น ระดับอำเภอ ณ ที่ว่าการอำเภอขนอม (ชั้น ๒) ห้องท้องถิ่นอำเภอ ในวันที่ ๘ ตุลาคม ๒๕๕๘ ระหว่างเวลา ๐๘.๓๐ น. ถึง ๑๖.๓๐ น.

เมื่อพ้นกำหนดเวลายื่นซองสอบราคาแล้วจะไม่รับซองสอบราคาโดยเด็ดขาด และคณะกรรมการ เปิดซองสอบราคา จะเปิดซองใบเสนอราคาในวันที่ ๙ ตุลาคม ๒๕๕๘ เวลา ๑๐.๐๐ น. เป็นต้นไป ณ ศูนย์รวม ข้อมูลข่าวสารการจัดซื้อจัดจ้างขององค์การปกครองส่วนท้องถิ่น ระดับอำเภอ ณ ที่ว่าการอำเภอขนอม (ชั้น ๒) ห้องท้องถิ่นอำเภอ

๕. หลักเกณฑ์และสิทธิในการพิจารณาราคา

๕.๑ ในการสอบราคาครั้งนี้ เทศบาลตำบลจะพิจารณาตัดสินด้วยราคารวม

๕.๒ หากผู้เสนอราคารายใดมีคุณสมบัติไม่ถูกต้องตาม ข้อ ๒. หรือยื่นหลักฐานการเสนอราคา ไม่ถูกต้องหรือไม่ครบถ้วนตาม ข้อ ๓. หรือยื่นซองสอบราคาไม่ถูกต้องตามข้อ ๔. แล้ว คณะกรรมการเปิดซอง สอบราคาจะไม่รับพิจารณาราคาของผู้เสนอรายนั้น เว้นแต่เป็นข้อผิดพลาดหรือผิดพลาดเพียงเล็กน้อย หรือผิดพลาดไป จากเงื่อนไขของเอกสารสอบราคาในส่วนที่มีใช้สาระสำคัญ ทั้งนี้ เฉพาะในกรณีที่พิจารณาเห็นว่าจะเป็นการประโยชน์ต่อ เทศบาลตำบล เท่านั้น

๕.๓ เทศบาลตำบล สงวนสิทธิไม่พิจารณาราคาของผู้เสนอราคา โดยไม่มีการผ่อนผันในกรณี ดังต่อไปนี้

(๑) ไม่ปรากฏชื่อผู้เสนอราคารายนั้น ในบัญชีผู้รับเอกสารสอบราคา หรือในหลักฐานการรับ เอกสารสอบราคาของเทศบาลตำบล

(๒) ไม่กรอกชื่อนิติบุคคลหรือบุคคลธรรมดา หรือลงลายมือชื่อผู้เสนอราคาอย่างหนึ่งอย่างใด หรือทั้งหมดในใบเสนอราคา

(๓) เสนอรายละเอียดแตกต่างไปจากเงื่อนไขที่กำหนดในเอกสารสอบราคา ที่เป็นสาระสำคัญหรือมีผลทำให้เกิดความได้เปรียบเสียเปรียบแก่ผู้เสนอราคารายอื่น

(๔) ราคาที่เสนอมีการขูดลบ ตก เต็ม แก้วไข เปลี่ยนแปลง โดยผู้เสนอราคามีได้ลงลายมือชื่อพร้อมประทับตรา (ถ้ามี) กำกับไว้

๕.๔ ในการตัดสินการสอบราคาหรือในการทำสัญญา คณะกรรมการเปิดซองสอบราคาหรือเทศบาลตำบลมีสิทธิให้ผู้เสนอราคาชี้แจงข้อเท็จจริง สภาพฐานะ หรือข้อเท็จจริงอื่นใดที่เกี่ยวข้องกับผู้เสนอราคาได้ เทศบาลตำบลมีสิทธิที่จะไม่รับราคาหรือไม่ทำสัญญาหากหลักฐานดังกล่าวไม่มีความเหมาะสมหรือไม่ถูกต้อง

๕.๕ เทศบาลตำบลทรงไว้ซึ่งสิทธิที่จะไม่รับราคาต่ำสุด หรือราคาหนึ่งราคาใดหรือราคาที่เสนอทั้งหมดก็ได้ และอาจพิจารณาเลือกจ้างในจำนวนหรือขนาด หรือเฉพาะรายการหนึ่งรายการใด หรืออาจยกเลิกการสอบราคาโดยไม่พิจารณาจัดจ้างเลยก็ได้แต่จะพิจารณา ทั้งนี้ เพื่อประโยชน์ของทางราชการเป็นสำคัญ และให้ถือว่าการตัดสินของเทศบาลตำบลเป็นเด็ดขาด ผู้เสนอราคาจะเรียกร้องค่าเสียหายใดๆ มิได้ รวมทั้งเทศบาลตำบลจะพิจารณายกเลิกการสอบราคาและลงโทษผู้เสนอราคาเสมือนผู้ทำงาน หากมีเหตุที่เชื่อได้ว่าการเสนอราคากระทำไปโดยไม่สุจริต หรือมีการสมยอมกันในการเสนอราคา ในกรณีที่ผู้เสนอราคาต่ำสุดเสนอราคาต่ำสุดจนคาดหมายได้ว่าไม่อาจดำเนินงานตามสัญญาได้ คณะกรรมการเปิดซองสอบราคา เทศบาลตำบลจะให้ผู้เสนอราคานั้นชี้แจงและแสดงหลักฐานที่ทำให้เชื่อได้ว่าผู้เสนอราคาสามารถดำเนินงานตามสอบราคาจ้างให้เสร็จสมบูรณ์ หากคำชี้แจงไม่เป็นที่รับฟังได้ เทศบาลตำบลมีสิทธิที่จะไม่รับราคาของผู้เสนอราคารายนั้น

๖. การทำสัญญาจ้าง

ผู้ชนะการสอบราคาจะต้องทำสัญญาจ้างตามแบบสัญญาดังระบุในข้อ ๑.๓ กับเทศบาลตำบล ภายใน ๗ วัน นับถัดจากวันที่ได้รับแจ้งและจะต้องวางหลักประกันสัญญาเป็นจำนวนเงินเท่ากับ ร้อยละห้า (๕%) ของราคาจ้างที่สอบราคาได้ ให้เทศบาลตำบลยึดถือไว้ในขณะทำสัญญาโดยใช้หลักประกันอย่างหนึ่งอย่างใด ดังต่อไปนี้

(๑) เงินสด

(๒) เช็คที่ธนาคารสั่งจ่ายให้แก่เทศบาลตำบล โดยเป็นเช็คลงวันที่ทำสัญญา หรือก่อนหน้านั้นไม่เกิน ๓ วันทำการของทางราชการ

(๓) หนังสือค้ำประกันของธนาคารภายในประเทศ ตามแบบหนังสือค้ำประกันดังระบุใน

ข้อ ๑.๔

(๔) พันธบัตรรัฐบาลไทย

(๕) หนังสือค้ำประกันของบริษัทเงินทุนที่ได้รับอนุญาตให้ประกอบกิจการเงินทุนเพื่อการพาณิชย์และประกอบธุรกิจค้ำประกันตามประกาศของธนาคารแห่งประเทศไทย ตามรายชื่อบริษัทเงินทุนที่ธนาคารแห่งประเทศไทยได้แจ้งเวียนให้ส่วนราชการต่าง ๆ ทราบแล้ว โดยอนุโลมให้ใช้ตามตัวอย่างหนังสือค้ำประกันของธนาคารตามที่คณะกรรมการว่าด้วยพัสดุกำหนด(การใช้หลักประกันตามข้อนี้ใช้เฉพาะสัญญาจ้างที่มีวงเงินไม่เกิน ๑๐ ล้านบาท)

หลักประกันนี้จะคืนให้โดยไม่มีดอกเบี้ยภายใน ๑๕ วัน นับถัดจากวันที่ผู้ชนะการสอบราคา (ผู้รับจ้าง) พ้นจากข้อผูกพันตามสัญญาจ้างแล้ว

๗. ค่าจ้างและค่าจ่ายเงิน (สัญญาเป็นราคาเหมารวม)

เทศบาลตำบลจะจ่ายค่าจ้าง โดยแบ่งออกเป็น.....๑.....งวด ดังนี้

งวดสุดท้าย เป็นจำนวนเงินในอัตราร้อยละ.....๑๐.๐.....ของเงินค่าจ้าง เมื่อผู้รับจ้างได้ปฏิบัติงานทั้งหมดแล้วเสร็จ เรียบร้อยตามสัญญา รวมทั้งทำสถานที่ก่อสร้างให้สะอาดเรียบร้อยให้แล้วเสร็จ

๘. อัตราค่าปรับ

ค่าปรับตามแบบสัญญาจ้าง ให้คิดในอัตราร้อยละ ๐.๑๐ ของค่าจ้างตามสัญญาต่อวัน

๙. การรับประกันความชำรุดบกพร่อง

ผู้ชนะการสอบราคาซึ่งได้ทำข้อตกลงเป็นหนังสือ หรือทำสัญญาจ้างตามแบบดังระบุใน ข้อ ๑.๓ แล้วแต่กรณี จะต้องรับประกันความชำรุดบกพร่องของสิ่งของที่จ้างที่เกิดขึ้นภายในระยะเวลาไม่น้อยกว่า

๑ ปี นับถัดจากวันที่ผู้จ้างรับมอบโดยผู้ขายต้องบริหารจัดการซ่อมแซมแก้ไขให้ใช้งานได้ติดตั้งเดิม ภายใน ๗ วัน นับถัดจากวันที่ได้รับแจ้งความชำรุดบกพร่อง

๑๐. ข้อสงวนสิทธิในการเสนอราคาและอื่น ๆ

๑๐.๑ เงินค่าจ้างสำหรับการจ้างครั้งนี้ได้มาจาก เงินงบประมาณ การลงนามในสัญญาจะกระทำ ได้ต่อเมื่อ เทศบาลตำบลได้รับอนุมัติเงินค่าก่อสร้างจาก เงินงบประมาณ แล้วเท่านั้น

๑๐.๒ เมื่อเทศบาลตำบลได้คัดเลือกผู้เสนอราคา รายใดให้เป็นผู้รับจ้าง และได้ตกลงจ้างตามสอบ ราคาจ้างแล้ว ถ้าผู้รับจ้างจะต้องส่งหรือนำสิ่งของมาเพื่องานจ้างดังกล่าวเข้ามาจากต่างประเทศ และของนั้นต้องนำเข้ามาโดยทางเรือในเส้นทางที่มีเรือไทยเดินอยู่ และสามารถให้บริการรับขนได้ตามที่รัฐมนตรีว่าการกระทรวงคมนาคม ประกาศกำหนด ผู้เสนอราคาซึ่งเป็นผู้รับจ้างจะต้องปฏิบัติตามกฎหมายว่าด้วยการส่งเสริมพาณิชย์นาวี ดังนี้

(๑) แจ้งการส่งหรือนำสิ่งของดังกล่าวเข้ามาจากต่างประเทศต่อสำนักงานคณะกรรมการส่งเสริมพาณิชย์นาวี ภายใน ๗ วัน นับถัดจากวันที่ผู้รับจ้างส่งหรือซื้อของจากต่างประเทศ เว้นแต่เป็นของที่รัฐมนตรีว่าการกระทรวงคมนาคมประกาศยกเว้นให้บรรทุกโดยเรืออื่นได้

(๒) จัดการให้สิ่งของที่จ้างขายดังกล่าวบรรทุกโดยเรือไทย หรือเรือที่มีสิทธิเช่นเดียวกับเรือไทย จากต่างประเทศมายังประเทศไทย เว้นแต่จะได้รับอนุญาตจากสำนักงานคณะกรรมการส่งเสริมการพาณิชย์นาวีให้ บรรทุกสิ่งของนั้นโดยเรืออื่นที่มีธงเรือไทย ซึ่งจะต้องได้รับอนุญาตเช่นนั้นก่อนบรรทุกของลงเรืออื่น หรือเป็นของที่ รัฐมนตรีว่าการกระทรวงคมนาคมประกาศยกเว้นให้บรรทุกโดยเรืออื่นได้

(๓) ในกรณีที่มิปฏิบัติตาม (๑) หรือ (๒) ผู้รับจ้างจะต้องรับผิดชอบตามกฎหมายว่าด้วยการ ส่งเสริมพาณิชย์นาวี

๑๐.๓ ผู้เสนอราคาซึ่งเทศบาลตำบลได้คัดเลือกแล้วไม่ไปทำสัญญาหรือข้อตกลงภายในเวลาที่ทาง ราชการกำหนดระบุในข้อ ๖. เทศบาลตำบลพิจารณาเรียกร้องให้ชดใช้ความเสียหาย (ถ้ามี) รวมทั้งพิจารณาให้เป็นผู้ทำงานตามระเบียบของทางราชการ

๑๐.๔ เทศบาลตำบลสงวนสิทธิที่จะแก้ไขเพิ่มเติมเงื่อนไขหรือข้อกำหนดในแบบสัญญาให้เป็นไปตามความเห็นของอัยการจังหวัดหรือสำนักงานอัยการสูงสุด (ถ้ามี)

๑๑. มาตรฐานฝีมือช่าง

เมื่อเทศบาลตำบลได้คัดเลือกผู้เสนอราคารายใดเป็นผู้รับจ้างและได้ตกลงจ้างก่อสร้างตามประกาศนี้แล้วนั้น ผู้เสนอราคาจะต้องตกลงว่าในการปฏิบัติงานก่อสร้างดังกล่าว ผู้เสนอราคาจะต้องมีและใช้ผู้ผ่านการทดสอบมาตรฐานฝีมือช่างจากกระทรวงแรงงานและสวัสดิการสังคม หรือผู้มีวุฒิระดับ ปวช. ปวส. และปวท. หรือเทียบเท่าจากสถาบันการศึกษาที่ ก.พ. รับรองให้เข้ารับราชการได้ ในอัตราไม่ต่ำกว่าร้อยละ ๑๐ ของแต่ละสาขาช่าง แต่จะต้องมีช่างจำนวนอย่างน้อย ๑ คน ในแต่ละสาขาดังนี้

๑๑.๑...โครงการติดตั้งสัญญาณไฟกระพริบพลังงานแสงอาทิตย์ จำนวน ๖ ชุด.....
วุฒิ ปวช..สาขาช่างไฟฟ้า หรือเทียบเท่าจากสถาบันการศึกษาที่ ก.พ. รับรองให้เข้ารับราชการได้...จำนวน ๑ คน

๑๑.๒.....

๑๒. ในระหว่างระยะเวลาการก่อสร้าง

ผู้รับจ้างพึงปฏิบัติตามหลักเกณฑ์ที่กฎหมายและระเบียบได้กำหนดไว้โดยเคร่งครัด

เทศบาลตำบลศรีวิชัย



วันที่ ๒๓ เดือน กันยายน พ.ศ. ๒๕๕๘

สรุปผลการประมาณราคาค่าก่อสร้าง

ส่วนราชการ เทศบาลตำบลอ่าวขนอม
 ประเภทงาน ติดตั้งไฟกระพริบจราจร 6 จุด
 ตามแบบแปลนกรมทางหลวงชนบทกำหนด
 เจ้าของงาน เทศบาลตำบลอ่าวขนอม
 สถานที่ก่อสร้าง ต.ขนอม อ.ขนอม จ.นครศรีธรรมราช
 หน่วยงานออกแบบแปลนและราชการ กองช่าง เทศบาลตำบลอ่าวขนอม
 ประมาณการตามแบบ ปร.4 จำนวน 1 แผ่น

ลำดับที่	รายการ	ราคางานต้นทุน	Factor F.	รวมค่าก่อสร้าง	หมายเหตุ
1	ประเภทงานทาง	109,408.25	1.3574	148,510.76	Factor F.
2	ป้ายประชาสัมพันธ์โครงการ	3,000.00	-	3,000.00	เงินล่วงหน้าจ่าย 0.00%
3	ป้ายประชาสัมพันธ์โครงการ (ชั่วคราว)	-	-	-	ดอกเบี้ยเงินกู้ 7.00%
		1,000.00	-	1,000.00	เงินประกันผลงานหัก 0.00%
					ภาษี 7.00%
	รวมเป็นเงินค่าก่อสร้าง			152,510.76	
	คิดเป็นเงินค่าก่อสร้างประมาณ			152,500.00	
สรุป	(ตัวอักษร)	(เป็นต้นฉบับที่มีสองพันห้าร้อยหกสิบถ้วน)			

คณะกรรมการกำหนดราคากลางได้ตรวจสอบแล้วเห็นชอบกับค่าจ้างโครงการนี้ และยึดถือประมาณราคานี้เป็นราคากลาง

จึงลงลายมือชื่อไว้เป็นหลักฐาน

ผู้ประมาณราคา.....
 (นายจิรวัดณ์ สงสุรินทร์)
 นายช่างโยธา
 เห็นชอบ.....
 (นายอวิชัย ไชยเทพ)
 ปลัดเทศบาลตำบลอ่าวขนอม
 ผู้อนุมัติ.....
 (นายไมตรี พรหมพิจิต)
 นายกเทศมนตรีตำบลอ่าวขนอม

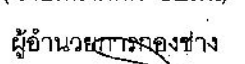
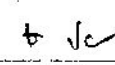
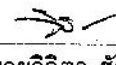
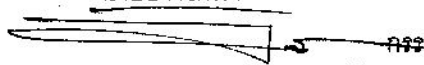
1. 
 (นายทองศักดิ์ ชัยมัน)
 ผู้อำนวยการกองช่าง
 2. 
 (นายกิตติศักดิ์ คงเกิด)
 นักวิชาการเกษตร
 3. 
 (จ.อ.อวิชัย พิธกิจ)
 เจ้าพนักงานป้องกันและบรรเทาสาธารณภัย
 4. 
 (นายวิจิตร ชัยหาญ)
 นายช่างไฟฟ้า
 5. 
 (นายจิรวัดณ์ สงสุรินทร์)
 นายช่างโยธา

แบบประมาณค่าก่อสร้าง

โครงการ ติดตั้งไฟกระพริบจราจร

ที่ตั้ง ตำบลชนอม อำเภอชนอม จังหวัดนครศรีธรรมราช

ปริมาณ ไฟกระพริบจราจร 6 จุด

ประมาณการเมื่อ วันที่ 8 กันยายน 2558....

ลำดับที่	รายการ	หน่วย	จำนวน	ราคา/หน่วย (บาท)	ค่าแรงงาน/ หน่วย (บาท)	รวมค่าวัสดุ และแรงงาน (บาท)	หมายเหตุ
ไฟกระพริบ							
1	โคมไฟกระพริบจราจรพลังงานแสงอาทิตย์ และอุปกรณ์ประกอบ	ชุด	6	15,800.00	-	94,800.00	
2	ท่อเหล็กอวาลิ่งกะสี Ø 4"	ท่อน	3.0	1,212.75	-	3,638.25	
3	เหล็ก BASE PLATE 0.30x 0.30x0.02	แผ่น	6	200.00	20.00	1,320.00	
4	น๊อตพร้อมแหวนรอง	ตัว	24	75.00	-	1,800.00	
5	สีทากันสนิม	ตัน	6	150.00	35.00	1,110.00	
6	คอนกรีต 240 KSC	ลบ.ม.	4	1,650.00	35.00	6,740.00	
(รวมวัสดุ+แรงงาน)						109,408.25	
Factor F = 1.3574						39,102.51	
7.	ป้ายประชาสัมพันธ์โครงการแล้วเสร็จ	ชุด	1	3,000.00	-	3,000.00	
8.	ป้ายประชาสัมพันธ์โครงการชั่วคราว	ชุด	1	1,000.00	-	1,000.00	
รวมงบประมาณ						152,510.76	
ขอใช้งบประมาณเพียง						152,500.00	
(หนึ่งแสนห้าหมื่นสองพันห้าร้อยบาทถ้วน)							

ลงชื่อ ประมาณการ

(นายจิรวัดน์ สงสุรินทร์)

นายช่างโยธา

ลงชื่อ ตรวจสอบ

(นายทองศักดิ์ ชัยมัน)

ผู้อำนวยการกองช่าง

ข้อกำหนดทั่วไปของสัญญาณไฟจราจร

1. สัญญาณไฟจราจรแบบสามสี (แดง-เหลือง-เขียว) ใช้กันแพร่หลาย
2. ระยะห่างระหว่างสัญญาณไฟจราจรบนถนนทั่วไป ควรไม่น้อยกว่า 40-114 ฟุต (12-35 เมตร)
3. แหล่งไฟของไฟจราจรแบบสามสี ควรใช้หลอดไฟชนิด LED หรือหลอดไฟชนิดที่ทนทานกว่าหลอดไฟชนิดที่เก่าแก่กว่า
4. แหล่งไฟของ LED ควรใช้หลอดไฟที่ทนทานกว่าหลอดไฟชนิดที่เก่าแก่กว่า และควรใช้หลอดไฟที่มีอายุการใช้งานที่ยาวนานกว่า
5. แหล่งไฟของ LED ควรใช้หลอดไฟที่ทนทานกว่าหลอดไฟชนิดที่เก่าแก่กว่า และควรใช้หลอดไฟที่มีอายุการใช้งานที่ยาวนานกว่า
6. แหล่งไฟของ LED ควรใช้หลอดไฟที่ทนทานกว่าหลอดไฟชนิดที่เก่าแก่กว่า และควรใช้หลอดไฟที่มีอายุการใช้งานที่ยาวนานกว่า
7. แหล่งไฟของ LED ควรใช้หลอดไฟที่ทนทานกว่าหลอดไฟชนิดที่เก่าแก่กว่า และควรใช้หลอดไฟที่มีอายุการใช้งานที่ยาวนานกว่า
8. แหล่งไฟของ LED ควรใช้หลอดไฟที่ทนทานกว่าหลอดไฟชนิดที่เก่าแก่กว่า และควรใช้หลอดไฟที่มีอายุการใช้งานที่ยาวนานกว่า
9. แหล่งไฟของ LED ควรใช้หลอดไฟที่ทนทานกว่าหลอดไฟชนิดที่เก่าแก่กว่า และควรใช้หลอดไฟที่มีอายุการใช้งานที่ยาวนานกว่า
10. แหล่งไฟของ LED ควรใช้หลอดไฟที่ทนทานกว่าหลอดไฟชนิดที่เก่าแก่กว่า และควรใช้หลอดไฟที่มีอายุการใช้งานที่ยาวนานกว่า
11. แหล่งไฟของ LED ควรใช้หลอดไฟที่ทนทานกว่าหลอดไฟชนิดที่เก่าแก่กว่า และควรใช้หลอดไฟที่มีอายุการใช้งานที่ยาวนานกว่า
12. แหล่งไฟของ LED ควรใช้หลอดไฟที่ทนทานกว่าหลอดไฟชนิดที่เก่าแก่กว่า และควรใช้หลอดไฟที่มีอายุการใช้งานที่ยาวนานกว่า

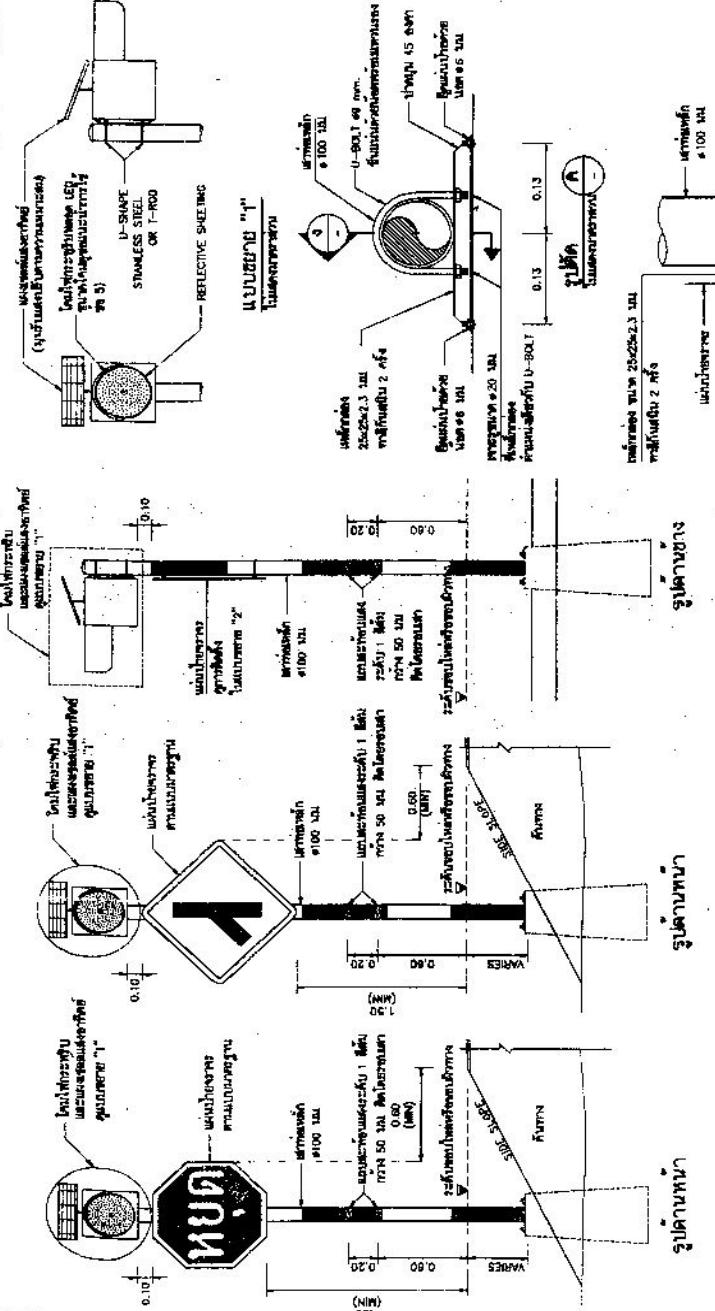

รายละเอียดการติดตั้ง

1. การติดตั้งสัญญาณไฟจราจรควรติดตั้งในตำแหน่งที่เหมาะสมและมองเห็นได้ง่าย
2. การติดตั้งสัญญาณไฟจราจรควรติดตั้งในตำแหน่งที่เหมาะสมและมองเห็นได้ง่าย
3. การติดตั้งสัญญาณไฟจราจรควรติดตั้งในตำแหน่งที่เหมาะสมและมองเห็นได้ง่าย
4. การติดตั้งสัญญาณไฟจราจรควรติดตั้งในตำแหน่งที่เหมาะสมและมองเห็นได้ง่าย
5. การติดตั้งสัญญาณไฟจราจรควรติดตั้งในตำแหน่งที่เหมาะสมและมองเห็นได้ง่าย

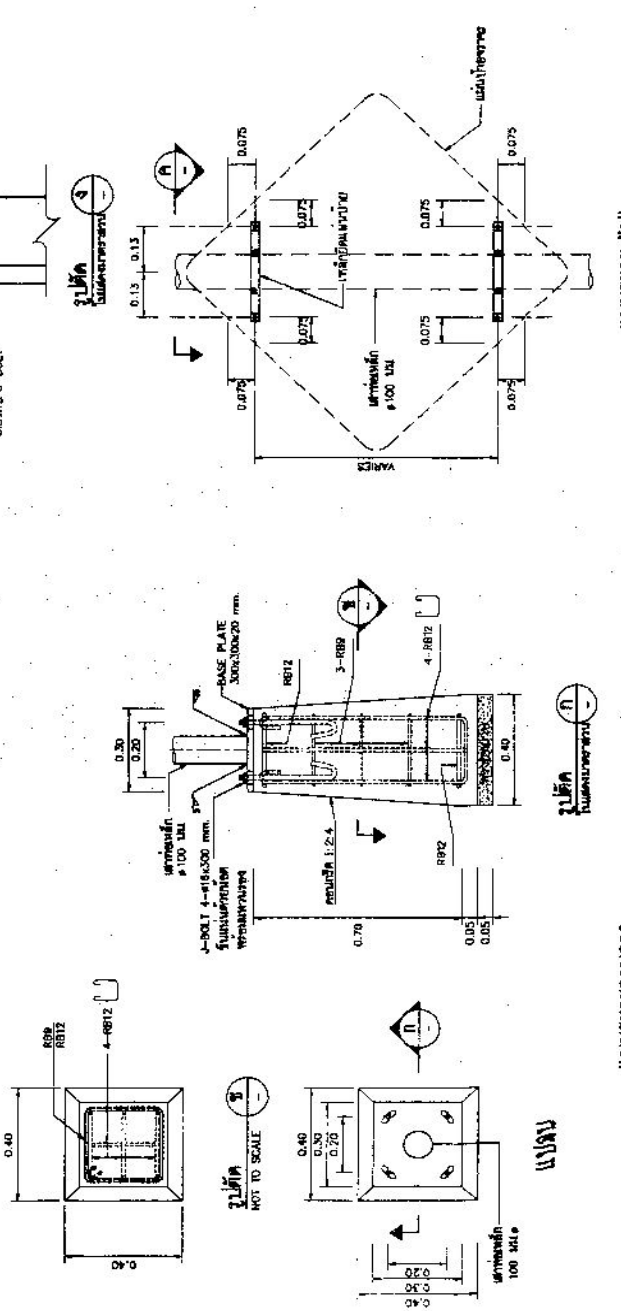

กรมการจราจรและขนส่ง	
กรมการจราจรและขนส่ง	
นาย/นาง/นางสาว	นาย/นาง/นางสาว
นาย/นาง/นางสาว	นาย/นาง/นางสาว
นาย/นาง/นางสาว	นาย/นาง/นางสาว
นาย/นาง/นางสาว	นาย/นาง/นางสาว
นาย/นาง/นางสาว	นาย/นาง/นางสาว
นาย/นาง/นางสาว	นาย/นาง/นางสาว
นาย/นาง/นางสาว	นาย/นาง/นางสาว
นาย/นาง/นางสาว	นาย/นาง/นางสาว
นาย/นาง/นางสาว	นาย/นาง/นางสาว

แบบรูปขยาย "1"
ในขนาดจริง

แบบรูปขยาย "2"
ในขนาดจริง

รูปตัด
ในขนาดจริง

รูปตัด
NOT TO SCALE